

尺寸范围	0.5~3	3~6	6~30	30~120	120~400
GB/T1804-m	±0.1	±0.1	±0.2	±0.3	±0.5

版本号	A/0	A/1		
日期	22.9.27	24.3.25		

技术参数		
项目	参数	备注
型号	W81XU71015	
极对数P	15	
激励电压	7V	有效值
激励频率	10KHz	
输出电压	(2±10%)V	
变压比	0.286±10%	
相位移	±12°	
电气误差	±8	
输入阻抗	(100±10%)	
输出阻抗	(1000±10%)	
激励电阻	(29±10%)	
Sin电阻	(100±10%)	▲
Cos电阻	(95±10%)	▲
耐压	对地：AC500V 1min	10mA
	相间：AC250V 1min	10mA
绝缘电阻	DC 500V 1min	250M
净重	0.21Kg	
最大工作转速	20000rpm	
工作温度范围	-40 — +155	
引出线定义		
激励正 (R1+)		红
激励负 (R3-)		黑
正弦正 (S2+)		白
正弦负 (S4-)		蓝
余弦正 (S1+)		黄
余弦负 (S3-)		绿

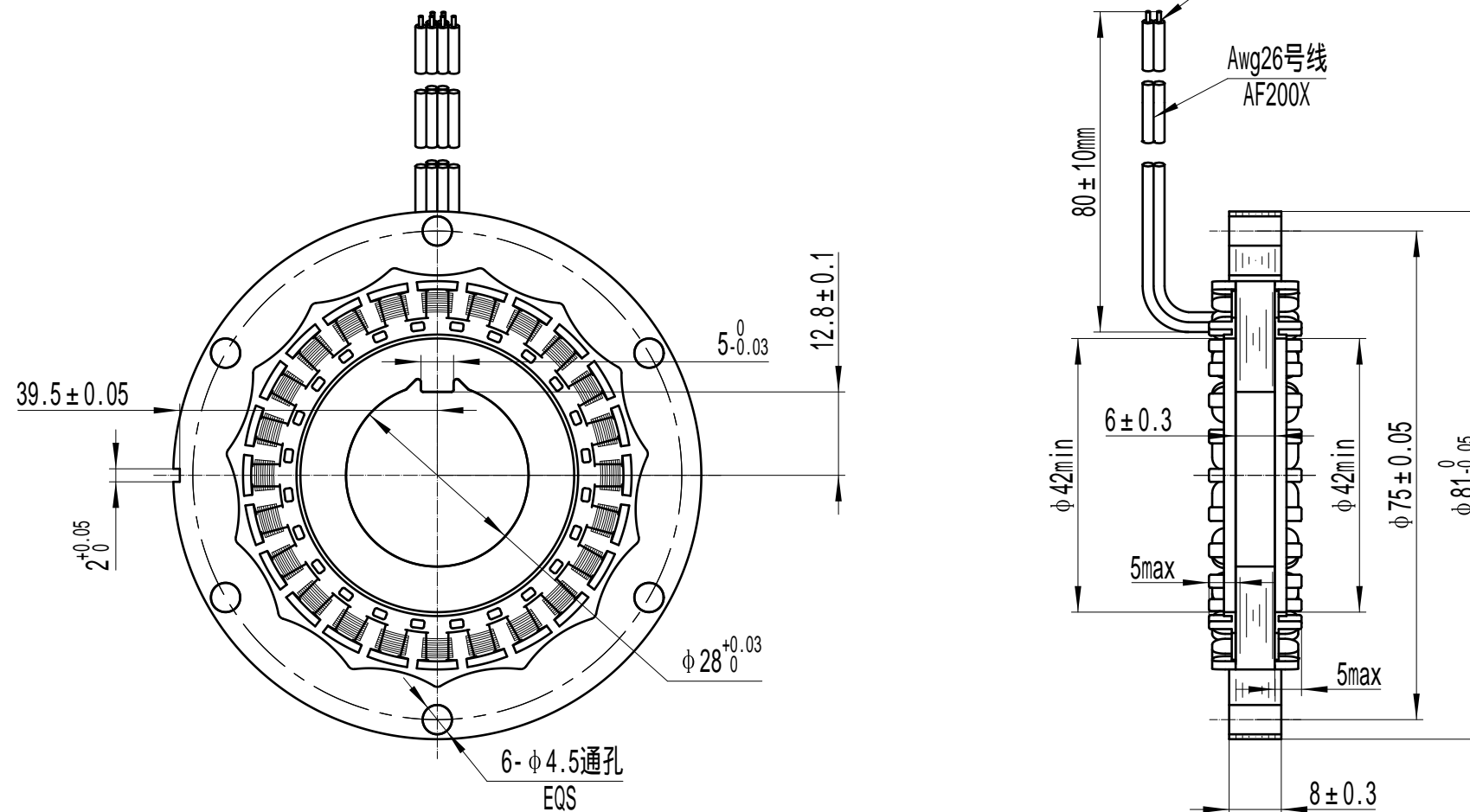

输出电压方程式：

$$E_{S1-S3} = K \cdot E_{R1-R3} \cdot \cos(P^*)$$

$$E_{S2-S4} = K \cdot E_{R1-R3} \cdot \sin(P^*)$$

+ : 从出线侧看，转子顺时针旋转

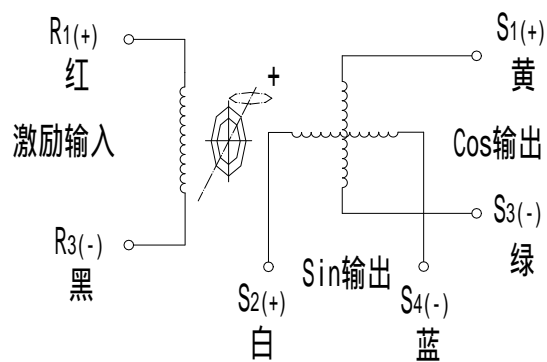

技术要求

- 外观无裂纹、开裂、锈蚀、划伤、翘曲等缺陷；
- 产品类型：磁阻式旋转变压器。

				W81XU71015型		苏州工业园区代尔塔电机技术有限公司	
				磁阻式旋转变压器			
▲	1	Sin电阻值：105±10% Cos电阻值：105±10%	Sin电阻值：100±10% Cos电阻值：95±10%	蒋世玉	2024.3.25	物料编码	2-01-391
标记处数	更改前	更改后	更改文件号	签名	年、月、日	阶段标识	重量 比例
设计				审定			
校对							1.5 1
审核						共 1 张	第 1 张
标准化				批准		SD5.100.1.W81XU71015	

外形图