

尺寸范围	0.5~3	3~6	6~30	30~120	120~400
GB/T1804	±0.1	±0.1	±0.2	±0.3	±0.5

版本号	A0
日期	26.1.6

技术参数

项目	参数	备注
型号	G132CXU7106A	
极对数P	6	有效值
激励电压	7V	
激励频率	10KHz	
输出电压	(2±10%)V	
变压比	0.286±10%	
电气误差	±20'	
输入阻抗	(110±10%)Ω	
激励电阻	(9.5±10%)Ω	
Sin电阻	(28±10%)Ω	
Cos电阻	(28±10%)Ω	
耐压	对地: AC500V 1min 相间: AC250V 1min	10mA 10mA
绝缘电阻	250MΩ	DC 500V 1min
净重	0.34Kg	
最大工作转速	20000rpm	
工作温度范围	-40~+155℃	
引出线定义		
激励正 (R ₊)	红	
激励负 (R ₋)	黑	
正弦正 (S ₊)	白	
正弦负 (S ₋)	蓝	
余弦正 (Si ₊)	黄	
余弦负 (Si ₋)	绿	

输出电压方程式:

$$E_{S1} = S_1 \cdot K \cdot E_{R1} \cdot \cos(\theta)$$

$$E_{S2} = S_2 \cdot K \cdot E_{R1} \cdot \sin(\theta)$$

+θ: 从出线侧看, 转子顺时针旋转

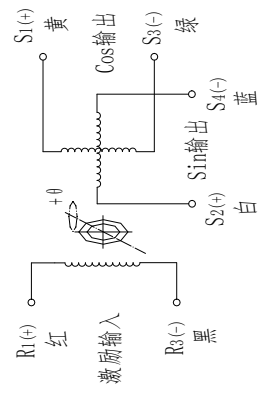

技术要求

- 1、外观无裂纹、开裂、锈蚀、划伤、翘曲等缺陷;
- 2、引出线套锡编辑编织线、编织线外套硅橡胶玻璃纤维套管、两端用热缩管固定;
- 3、产品类型: 磁阻式旋转变压器。

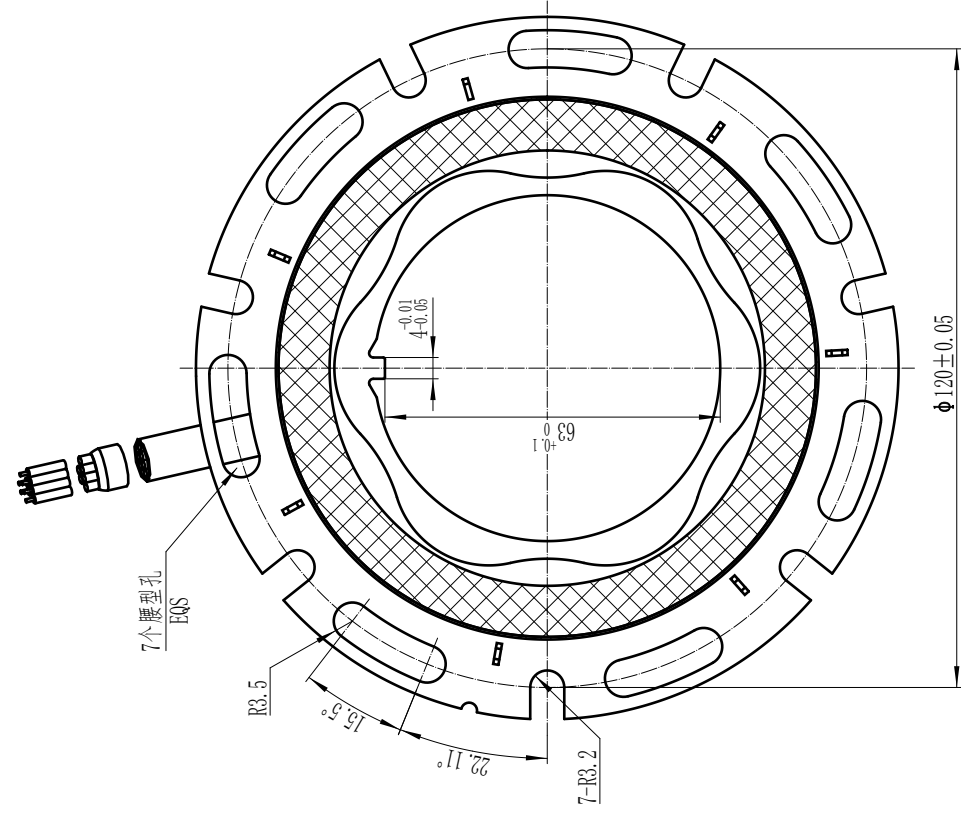
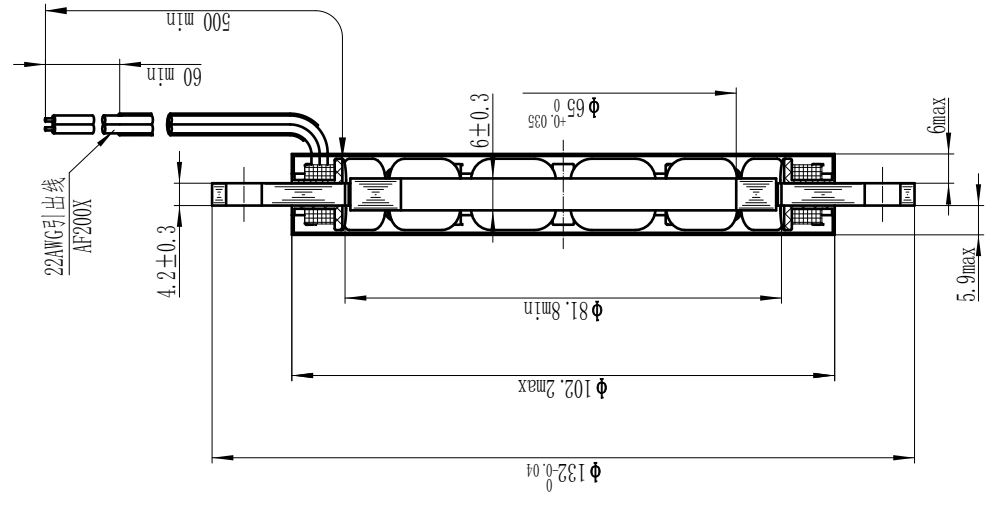

G132CXU7106A型 磁阻式旋转变压器		物料编码		比例	
更改前	更改后	更改文件号	设计	重量	阶段标识
更改数	更改日期	更改日期	设计	重量	阶段标识
设计	审核	批准	设计	重量	阶段标识
校对	审核	批准	设计	重量	阶段标识
审核	审核	批准	设计	重量	阶段标识
标准化	审核	批准	设计	重量	阶段标识
S			1:1		
共 1 张			第 1 张		
SD5.100.1.G132CXU7106A			共 1 张		

外形图

苏州工业园区华瑞电机技术有限公司